

Les dégagements

1. Les techniques de dégagement

Préambule : On ne présentera dans cette partie que les dégagements fréquemment utilisés par les joueurs, c'est à dire les dégagements classiques, et ce, en tirée, poussée, bande, changement de joueur, lob et sur place qui constitueront ainsi 6 sous- parties. Pour chaque sous-partie, on distinguera :

- un dégagement effectué dans l'intention de marquer, de faire une passe ou encore de passer les barres adverses (qu'on appelle dégagement utile). On dit aussi, pour cette dernière finalité de dégagement, qu'on vise le bois.

- le joueur choisi pour le dégagement : joueur du haut ou joueur du bas

- la position de la balle avant déclenchement du tir : contre le montant, décalé ou plein centre.

Pour plus de simplicité, on définira 3 zones de dégagement correspondant aux 3 finalités : la zone correspondant à un dégagement pour marquer est la cage adverse. Celle correspondant à un dégagement pour faire une passe est située du milieu du bois jusqu'au montant. La dernière, correspondant à un dégagement visant le bois prend la longueur restante : du poteau jusqu'au milieu du bois.

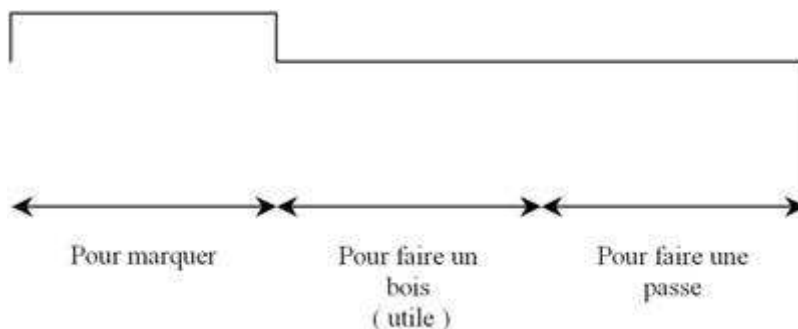

Application : on doit s'entraîner à tous les dégagements proposés sur différents contres demis + avants, fixes si on est seul, en mouvement si on a un partenaire d'entraînement. Ce dernier cas est plus intéressant car il implique également une notion de timing (on doit dégager à un certain moment). On peut aussi demander à son partenaire d'entraînement différents styles de contres.

a □ Les tirées

Pour marquer :

- avec le joueur du haut collé contre le montant : 3 types de tirées prédominants : une tirée courte décroisée au premier poteau, une longue décroisée au deuxième poteau et une tirée très longue et droite (du bois jusqu'au centre) pour le centre :

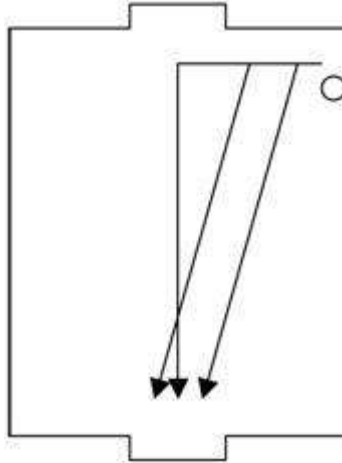

- avec le joueur du haut décalé : 3 tirées : une courte droite au premier poteau, une longue droite au centre et une courte décroisée au deuxième poteau :

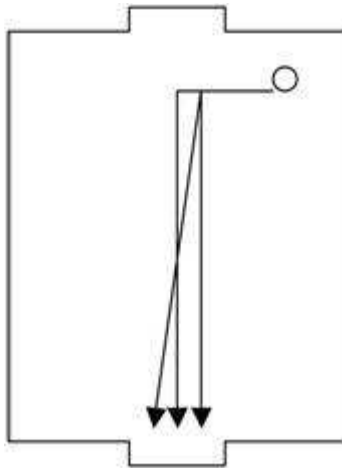

- avec le joueur du bas plein centre : une courte droite au deuxième poteau et une courte croisée au premier poteau ou au centre :

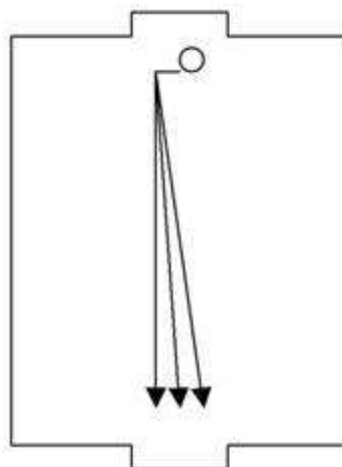

- avec le joueur du bas décalé : une courte croisée au premier ou deuxième poteau, ou encore au centre :

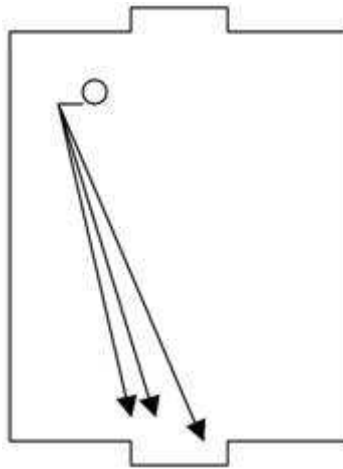

Pour faire une passe : - joueur du haut contre le montant : une courte droite et une courte croisée :

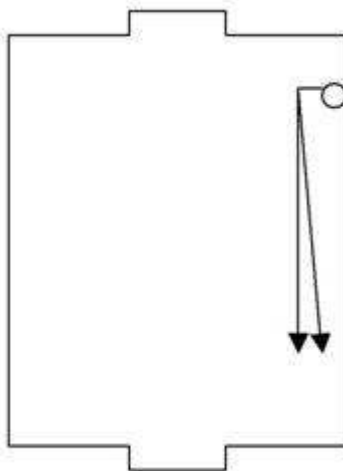

- joueur du bas plein centre : une courte décroisée, une longue droite ou une longue décroisée :

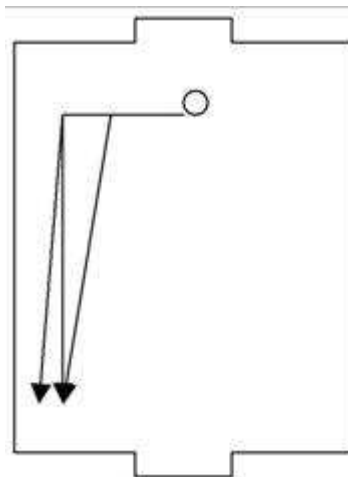

- joueur du bas plein centre : une courte décroisée, une longue droite ou une longue décroisée :

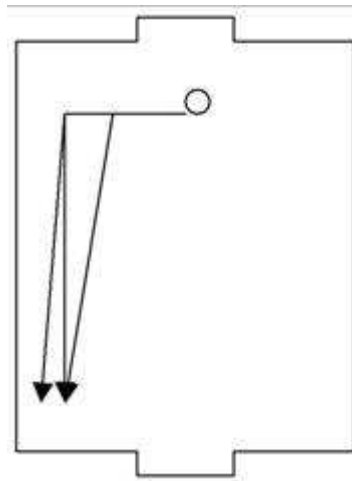

- joueur du bas décalé : longue droite ou courte décroisée :

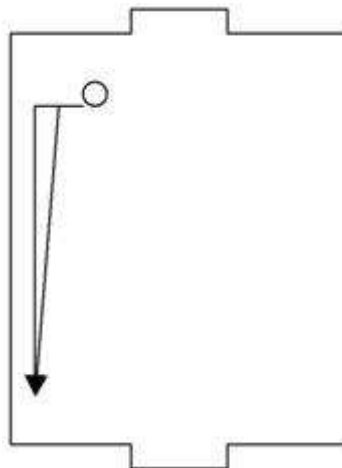

Pour faire un bois :

- joueur du haut contre le montant : une longue droite et une courte décroisée :

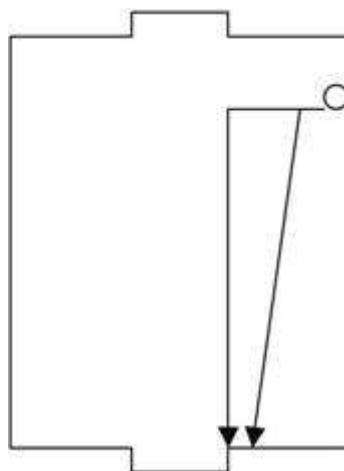

- joueur du haut décalé : une longue décroisée pour viser après le deuxième poteau

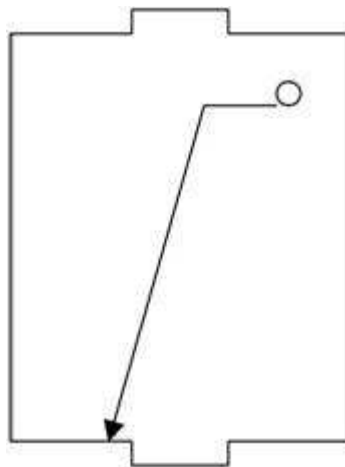

Pour faire un bois : - joueur du haut contre le montant : une longue droite et une courte décroisée :

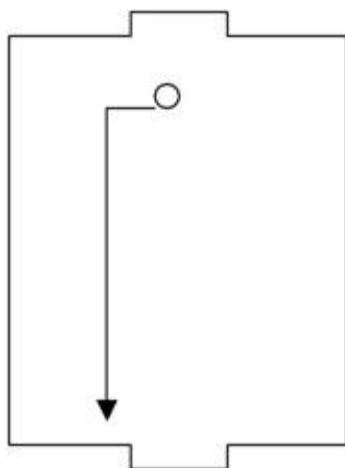

b □ Les poussées

C'est exactement la même chose en intervertissant joueur du haut et joueur du bas.

c □ Les bandes

On appelle grande bande une bande tapant le montant opposé du joueur qui frappe la balle. L'autre bande est appelée petite bande

Pour marquer :

- joueur du haut contre le montant : la grande bande en déplacement long ou la petite bande en départ tirée croisée :

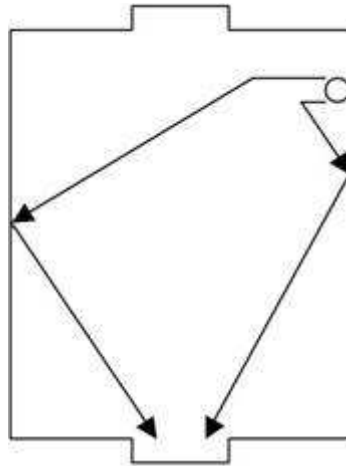

- joueur du haut décalé : grande bande, mais en déplacement court, ou petite bande en sur place :

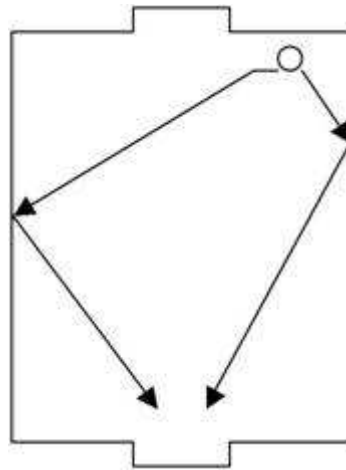

-joueur du haut ou du bas plein centre : grande bande en sur place :

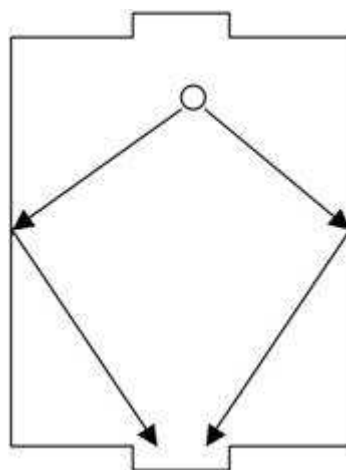

- pour le joueur du bas décalé ou contre le montant c'est le même principe, symétriquement opposé.

Pour faire une passe :

- joueur du haut contre le montant : petite bande en départ tirée croisée (angle plus petit que précédemment) :

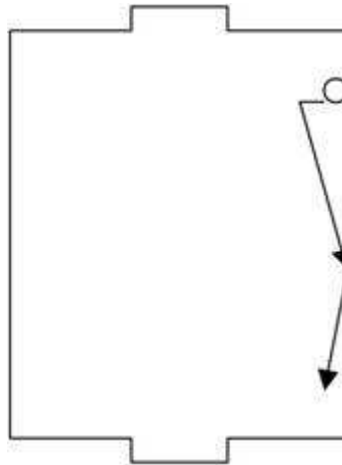

- joueur du haut ou du bas plein centre : grande bande en sur place :

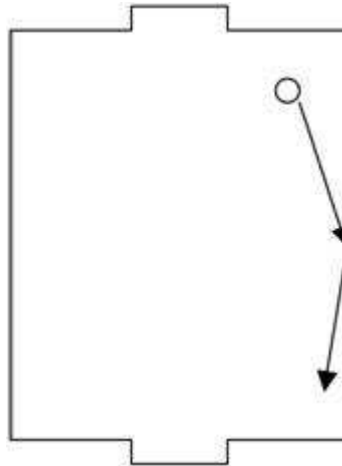

- pour le joueur du bas décalé ou contre le montant c'est le même principe, symétriquement opposé.

Pour faire une passe :

- joueur du haut contre le montant : petite bande en départ tirée croisée (angle plus petit que précédemment):

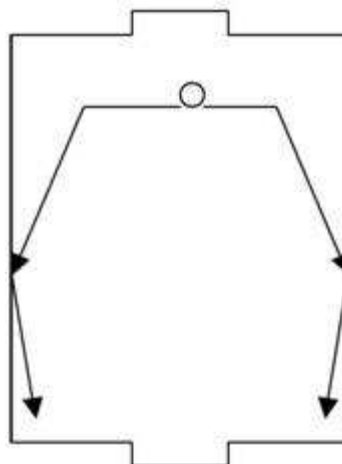

- avec le joueur du haut décalé : même bande, mais en sur place :

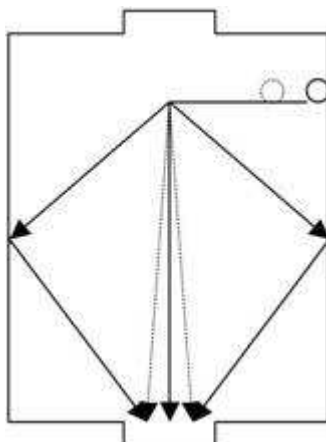

- joueur du haut ou du bas plein centre : petite bande à angle léger, déplacement long :

- même principe pour le joueur du bas

Pour faire une passe :

- joueur du haut contre le montant ou décalé : petite bande avec petit angle ou décroisé avec grand angle (même principe pour le joueur du bas) :

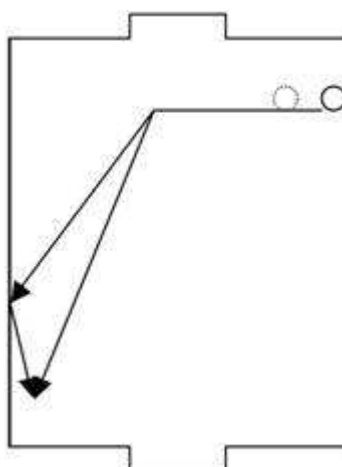

Pour faire un bois : croisé et décroisé en angle moyen (même principe avec joueur du bas) :

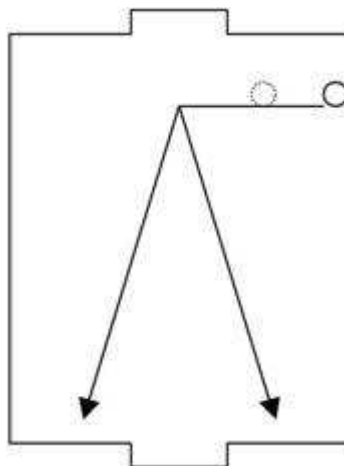

e - les lobs Les lobs sont les dégagements utiles par excellence. En effet, si on est assuré de lever la balle, qu'on marque ou non, celle-ci passe les barres adverses. Cela reste tout de même des tirs difficiles à maîtriser.

f □ les sur places

Pour marquer

- joueur du haut contre le montant ou décalé: sur place ou roulette croisés au premier poteau, deuxième poteau ou plein centre :
- joueur du haut ou du bas plein centre : sur place ou roulette droits :
- même chose pour le joueur du bas :

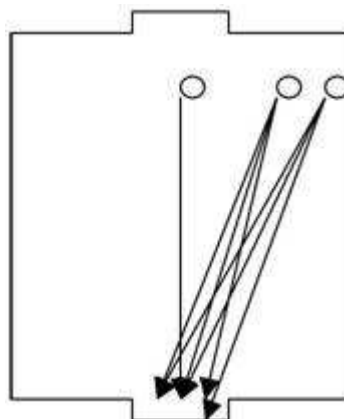

Pour faire une passe

- joueur du haut contre le montant : sur place ou roulette droite
- joueur du haut décalé : sur place décroisé et, si on n'est pas trop décalé, sur place ou roulette droits
- joueur du haut ou du bas plein centre : sur places croisés et décroisés avec grand angle
- même chose pour le joueur du bas :

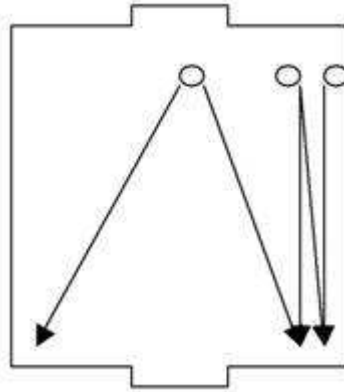

Pour faire un bois

- joueur du haut contre le montant : sur place ou roulette croisés avec petit angle
- joueur du haut décalé : sur place ou roulette droits, si on est très décalé
- joueur du haut ou du bas plein centre : sur places croisés et décroisés avec petit angle
- même chose pour joueur du bas :

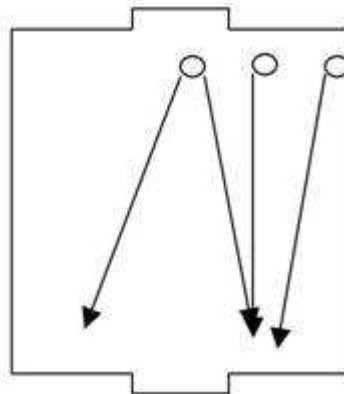

2. Les tactiques de dégagement

D'une manière générale, on admettra que l'idéal en matière de dégagement est de les faire varier. En effet, si on dégage uniquement pour marquer, par exemple, plus on s'avance dans la partie, plus on s'expose à un contre de l'avant qui aura tôt fait de repérer les endroits où l'on dégage. On se rendra d'ailleurs compte que l'avant adverse, en début de partie, sera le plus souvent concentré à contrer des dégagements pour marquer. On doit donc profiter de cette relative déconcentration pour faire des passes ou viser le bois. On s'efforcera ensuite de repérer tout changement stratégique adverse. Si l'avant commence à bloquer les passes et les bois, c'est le moment d'attaquer. Comme on a 3 finalités différentes, que l'avant ne peut pas tout bloquer, et qu'on peut analyser la finalité de contre de l'avant, on doit toujours pouvoir se débrouiller pour bien dégager. Il faut également savoir que tout fonctionne, aux dégagements, comme à l'avant ou aux demis : on aura peut-être à faire à un avant utilisant un contre au réflexe, au bluff, au conditionnement etc. (cf. entraînement bois et arrêts etc.). Il faut alors tout de suite analyser de quel type de contre il s'agit pour pouvoir dégager en conséquence. Si l'avant contre au bluff, par exemple, il faut ensuite savoir s'il bluffe premier ou second degré etc.

Enfin, il existe une tactique utilisée par plusieurs gardiens expérimentés, et de l'avis de nombreux joueurs, c'est une très bonne tactique. Elle consiste à utiliser seulement 2 finalités en début de partie : les passes et les bois. Cette stratégie amène souvent à détourner l'attention de l'avant sur les tirs en direction des cages. C'est seulement en fin de partie, et a fortiori pour des balles importantes (à 5 ou 6 en score par exemple), que l'arrière va décocher ses tirs. Le plus souvent, ces tirs sont prédéterminés dès le début. En effet, si on arrive à

repérer un ou deux trous dans le contre adverse, afin de dégager pour marquer, il est préférable de se les réserver pour la fin de la partie, où ils seront beaucoup plus déterminants. D'autant plus qu'ils seront facilités quant à leur efficacité par tout le travail de sape réalisé auparavant.

 Imprimer

 Page en PDF

 haut de page

Information provenant du site de la F.F.F.T..

Retour au menu
